

מידות התושבת להתקנה על הקיר

C	B	A	חוט
1000	525	163	200
1500	625	163	300
2000	925	263	400
2400	925	263	400

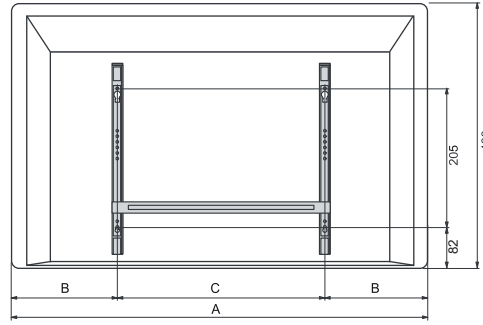

אזהרות בטיחות

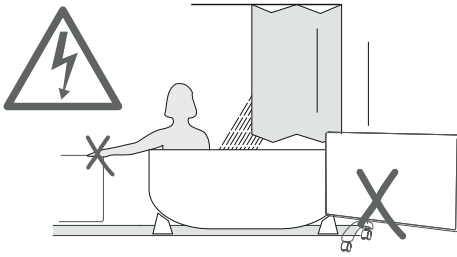

חשוב להתקין את מכשיר החימום מחוץ להישג ידם של אנשים אשר נמצאים בתוך המקלחת או האמבטיה, אין להשתמש במכשיר החימום עם רגליות בסמוך למקלחת, אמבטיה או בריכת שחייה.



לא לכסות את התנור החשמלי

זהירות! רכיבים מסוימים של התנור החשמלי עשויים להתחמם מאוד ולגרור לכוויות. יש להשיג על ילדים קטנים ועל כל מי שאינו מסוגל להפעיל את התנור החשמלי בצורה בטוחה. יש לוודא שילדים לא משחקים עם התנור החשמלי.

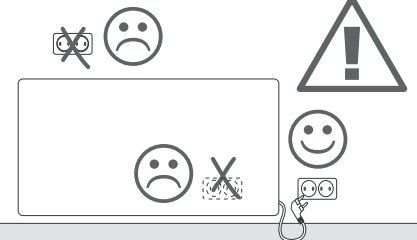

אסור להתקין את התנור החשמלי מתחת לשקע חשמלי או לפניו

מכשיר זה אינו מיועד לשימוש על ידי אנשים (כולל ילדים) בעלי יכולות פיזיות חושיות או מנטליות מופחתת, או העדר הניסיון והידע, אלא אם קיבלו הנחיות לשימוש במכשיר ופיקוח ע"י האדם האחראי לבטיחותם, המונע מהם שימוש במכשיר בצורה לא בטוחה ללא פיקוח או הדרכה, וכן ילדים צריכים להיות תחת השגחה כדי להטיח שהם לא משחקים עם המכשיר

אם פתיל הזינה ניזוק, כדי להימנע מסכנה, החלפתו תבוצע על ידי היצרן, סוכן השירות שלו או כל אדם מוסר אחר

דרישות לחיבור קבוע לרשת החשמל

במידה ומכשיר זה יותקן בחיבור קבוע, יש להתקין באמצעות ההדקים החשמליים לחיבור הזינה המצורפים באריזה. אמצעי ניתוק חייבים להיות כוללים בתיוול המקובע בהתאם לכללי התיוול.

מחזור



בסיום תקופת השימוש במכשיר יש להעבירו למחזור

מרחקים מומלצים

מומלץ לשמור על מרחקים אלה ליעילות מקסימאלית.

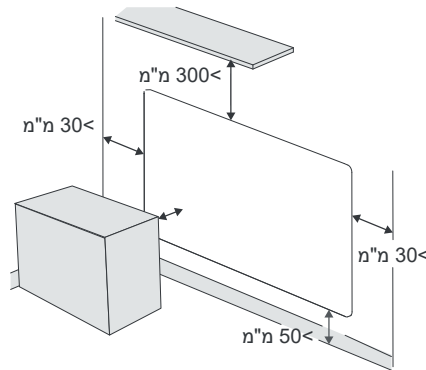

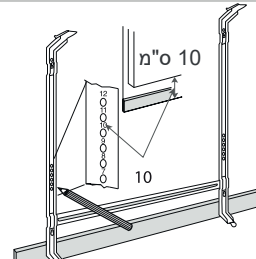

התקנה באמצעות תושבת

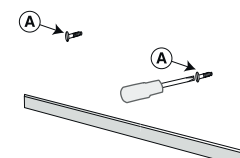
- 

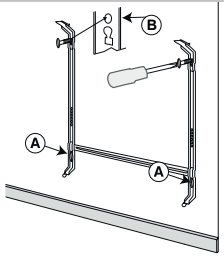
יש לנתק את התושבת מהצד האחורי של מכשיר החימום ולהעמידה על הרצפה במיקום המיועד להתקנה, החורים הממוספרים מציינים את גובה מכשיר החימום מהרצפה לאחר ההתקנה בס"מ.
- 

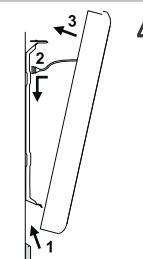
יש לקדוח בקיר חורים בהתאם לסימון, להבריג 2 ברגים ולהשאיר את ראש הבורג בולט בכ-1 ס"מ.
- 

יש לתלות את התושבת על הברגים (A), ולסמן את החורים העליונים הקטנים (B), כעת יש להסיר את התושבת ולקדוח בקיר בהתאם לסימון, ולאחר מכן יש לקבע את התושבת לקיר בהתאם לחורים המסומנים עם ברגים תקינים.
- 

יש לחבר את התנור החשמלי לתושבת לפי רצף הפעולות המוצג באיור.
- 

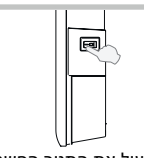
יש לחבר את תקע התנור החשמלי לשקע הקיר.
- 

יש להפעיל את התנור החשמלי ולפעול לפי הוראות התרמוסטט.



הוראות שימוש לתרמוסטט מסתגל NCU-2Te (אדפטיבי)

3. הגדרת תכנית (אופציונלי)

תרמוסטט NCU-2Te מאפשר את תכנון שלבי החימום "Comfort" ו"Eco".

קיימות 9 תכניות שונות להגדרת היום (24 שעות).

בשלב ההגדרה יש לבחור תכנית לכל יום בשבוע.

M ← יום שני
T ← יום שלישי
W ← יום רביעי
T ← יום חמישי
F ← יום שישי
S ← יום שבת
S ← יום ראשון

לתשומת הלב: התרמוסטט הוא אדפטיבי (מסתגל), כלומר התנור החשמלי יתחיל את הפעלתו מראש כדי להגיע לטמפרטורה הרצויה בזמן המתוכנן.

1. הגדרת זמן יום

1 כדי לגשת להגדרת זמן יום, יש ללחוץ על ממלי + ו- ביחד. בהפעלה הראשונה אין צורך לבצע שלב זה, נא לעבור לשלב 2.

2 A. הגדרת שעון 12/24 שעות
B. אישור

3 C. הגדרת השעה
D. אישור

4 E. הגדרת הדקות
F. אישור

5 G. הגדרת היום הנוכחי:
M ← יום שני
T ← יום שלישי
W ← יום רביעי
T ← יום חמישי
F ← יום שישי
S ← יום שבת
S ← יום ראשון
H. אישור

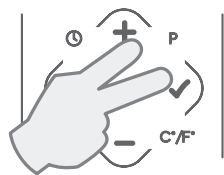

1 כדי לגשת לבחירת התכניות, יש ללחוץ על לחצני + ו- ביחד למשך מספר רגעים.

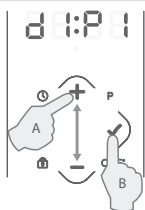

2 A. לבחור את התכנית ליום M (שני)
B. אישור

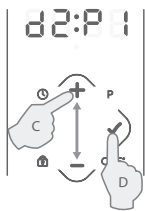

3 C. לבחור את התכנית ליום T (שלישי)
D. אישור



4 לחזור על ההגדרה לכל יום השבוע.

4. שינוי זמני של הטמפרטורה (רק עם הגדרת התכניות פעילה)

על-ידי לחיצה על C ניתן לעבור מטמפרטורה "Comfort" המוגדרת ל-"Eco" והפוך.

שינוי הטמפרטורה ימשך עד לשעה 03:00 בבוקר או עד להעברה למצב "Eco" ↔ "Comfort" (או הפוך) שתוכנן בהגדרת התכנית מראש.

2. הגדרת הטמפרטורה

1 השתמש בלחצני + ו- להגדרת הטמפרטורה

2 לחץ על C למעבר בין מצב ECO למצב COMFORT. הערה: ניתן להגדיר טמפרטורה רצויה לכל אחד מהמצבים

3 השתמש בלחצני + ו- להגדרת הטמפרטורה

4 לחץ על C למעבר בין מצב ECO למצב COMFORT. הערה: ניתן להגדיר טמפרטורה רצויה לכל אחד מהמצבים

5 התרמוסטט מסמן שגוף החימום מופעל אם נורית ה-LED מהבהבת בין מספר הטמפרטורה שגודר ולסמל "C"

6. הפעלה אדפטיבית

הפעלה אדפטיבית מאפשרת לתנור החימום ללמוד באיזה שעה הוא צריך להתחיל לחמם כך שהחדר יהיה בטמפרטורה שנקבעה בזמן ההגדרה המתוכננת. לדוגמה, אם התכנית מוגדרת ל-20 מעלות צלזיוס בשעה 6 בבוקר, התנור יתחיל להתחמם לפני 6 בבוקר כך ששד 6 בבוקר החדר יהיה מחומם ל-20 מעלות צלזיוס. גורמים רבים משפיעים על זמני חימום החדר (למשל גודל החדר ובידוד) ובהתחלה התנור עשוי להתחיל מוקדם מדי או מאוחר מדי. עם זאת הוא ילמד ויכיל את עצמו במשך מספר ימים לזמן הטוב ביותר להפעלת התנור

5. נעילת לחצנים

כדי למנוע שינויים בטעות או על-ידי ילדים בטמפרטורות שנקבעו, ניתן לנעול את לוח הלחצנים.

כדי לנעול או לבטל את נעילת לוח הלחצנים, לחץ יחד על לחצני + ו- למשך מספר שניות.